

## MONTAGE

### Zubehör AK3 Satz 2

### für Multifix<sup>B</sup> Modelle 10 EP/KP/S und 21/22/33 R

#### Bestimmungsgemäße Verwendung

Das Zubehör AK3 Satz 2 dient zur zusätzlichen Sicherung von Flachheizkörpern gemäß Anforderungsklasse 3 nach VDI 6036.



Hinweis: Zur Erreichung der Anforderungsklasse 3 nach VDI 6036 muss das Zubehör AK3 Satz 2 an den jeweils äußeren Schnellkonsolen montiert werden.

#### Montage AK3 Satz 2 mit Multifix<sup>B</sup> Typ 10



Hinweis: Die folgenden Montageschritte gelten nur für die äußeren Schnellkonsolen. Bei mehr als 2 Schnellkonsolen sind die restlichen Schnellkonsolen gemäß *Montageanleitung Multifix<sup>B</sup> für Modelle 10 EP/KP/S und 21/22/33 R* zu montieren.



Hinweis: Die Anzahl der Haltekrallen am Heizkörper muss gemäß *Tab. 1* ergänzt werden, um die Schnellkonsolen montieren zu können.

1. Verpackung des Heizkörpers mit Aufreißfaden öffnen
2. Schutzpappe unten und oben ausklappen.

Abb 1: Montage der Schnellkonsolen

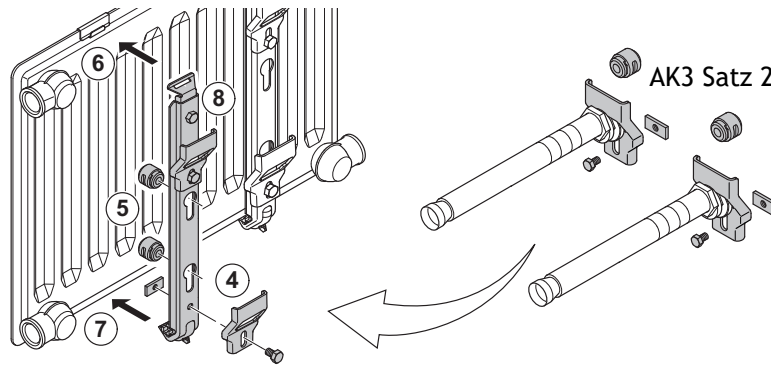

3. Abstandsschraube der Schnellkonsole entfernen.
4. Einhängelaste des AK3-Satzes gemäß *Abb. 1* an der Schnellkonsole montieren.
5. Verschiebesicherungen des AK3-Satzes gemäß *Abb. 1* in die *Schlüssel-lochausschnitte* einer oder beider äußeren Schnellkonsolen schieben.



Hinweis: Die Montage in einer der äußeren Schnellkonsolen pro Heizkörper ist ausreichend für das Erreichen der Anforderungsklasse 3 nach VDI 6036.



Hinweis: Aufgrund der Verschiebesicherung ist eine seitliche Verschiebung der Schnellkonsole nur um  $\pm 2,5$  mm möglich.

6. Oberen Haken der Schnellkonsole in die Kralle einsetzen.
7. Schnellkonsole nach unten ziehen und an der unteren Kante einhaken.
8. Sechskantschraube anziehen.

Abb 2: Montage der Exzentrerscheiben

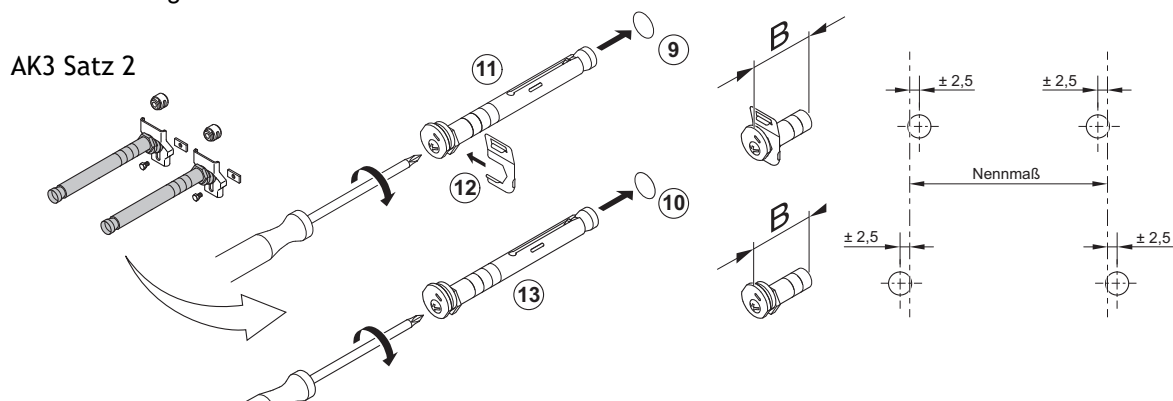

9. Obere 2 Bohrungen mit  $\varnothing = 18$  mm in die Wand bohren, an der der Heizkörper montiert werden soll (Abstände siehe *Abb. 4*).
10. Zwei zusätzliche Bohrungen mit  $\varnothing = 18$  mm unterhalb der oberen Bohrungen erstellen (Abstände siehe *Abb. 4*).



Hinweis: Der horizontale Abstand der Bohrungen darf maximal  $\pm 5$  mm vom Nennmaß abweichen; die beiden Bohrungen einer Konsole dürfen horizontal nur  $\pm 2,5$  mm vom Nennmaß abweichen.



Hinweis (gilt nur für Heizkörper der Serie 10 EP/KP): Bei Heizkörpern der Serie 10 EP/KP muss das Maß B mind. 49 mm betragen, um 10 mm Wandabstand der Verkleidung zu erhalten.

11. Obere Bohrkonsolen (Lieferumfang MultiFix<sup>B</sup>) gemäß Abb. 2 mit einem Kreuzschraubendreher in den Bohrungen befestigen.
12. Aushebesicherungen auf die oberen Bohrkonsolen auf die oberen Bohrkonsolen schieben.
13. Untere Bohrkonsolen (Lieferumfang AK3-Satz) gemäß Abb. 2 mit einem Kreuzschraubendreher in den Bohrungen befestigen.

Abb 3: Montage des Heizkörpers

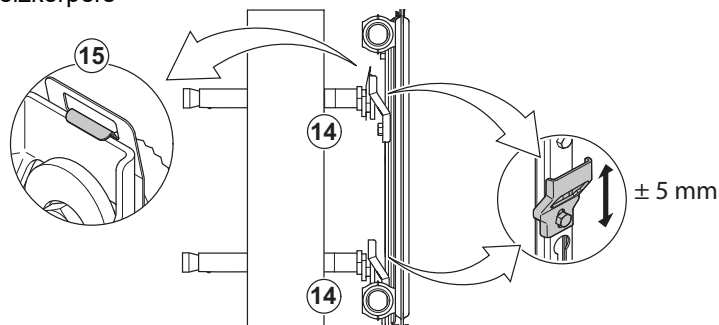

14. Heizkörper mit den Einhängelaschen der Schnellkonsolen auf die Bohrkonsolen aufsetzen.



Hinweis: Durch Lösen der Sechskantschrauben können die Einhängelaschen um jeweils 5 mm nach oben oder unten bewegt werden (siehe Abb. 3).

15. Haken der Aushebesicherungen über den oberen Einhängelaschen einrasten lassen.



Hinweis: Zur Demontage kann die Aushebesicherung mit einem Schraubendreher von oben entriegelt werden.

Abb 4: Abstandsmaße

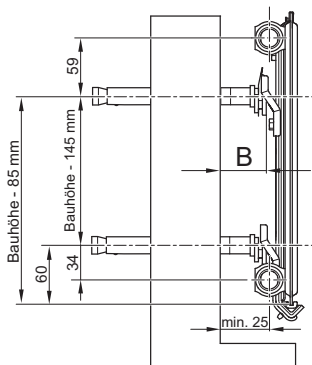

Modell 10 S

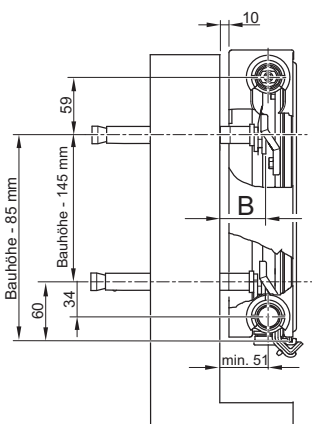
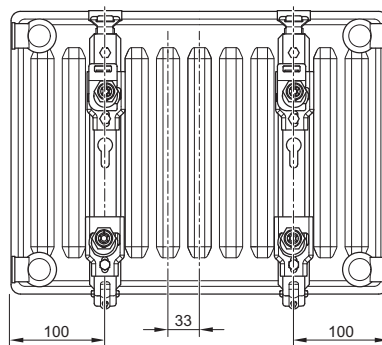

Modell 10 EP/KP

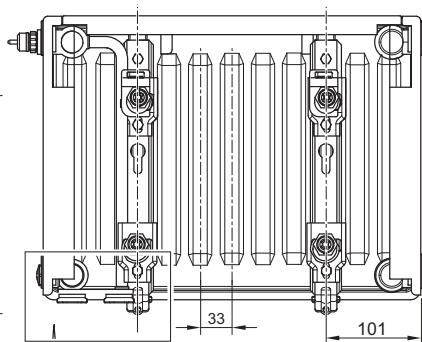

Hahnblock

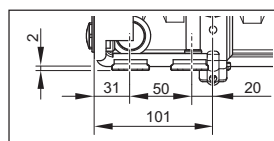

Modell	Maß B
10 S	min. 23 mm
10 EP/KP	min. 49 mm

Tab. 1: Vorgeschriebene Konsolenbestückung nach Anforderungsklasse 3

Baulänge [mm]	alle Bauhöhen
400 - 1000	2
1100 - 1400	3
1600 - 2100	4
2400	5
2700 - 3000	6

**Montage AK3 Satz 2 mit Multifix<sup>B</sup>**  
**Typ 21/22/33 R**

**i** Hinweis: Die folgenden Montageschritte gelten nur für die äußeren Schnellkonsolen. Bei mehr als 2 Schnellkonsolen sind die restlichen Schnellkonsolen gemäß *Montageanleitung Multifix<sup>B</sup> für Modelle 10 EP/KP/S und 21/22/33 R* zu montieren.

**i** Hinweis: Die Anzahl der Haltekrallen am Heizkörper muss gemäß *Tab. 1* ergänzt werden, um die Schnellkonsolen montieren zu können.

1. Verpackung des Heizkörpers mit Aufreißfaden öffnen.
2. Schutzpappe unten und oben ausklappen.

Abb. 1: Montage der Schnellkonsolen

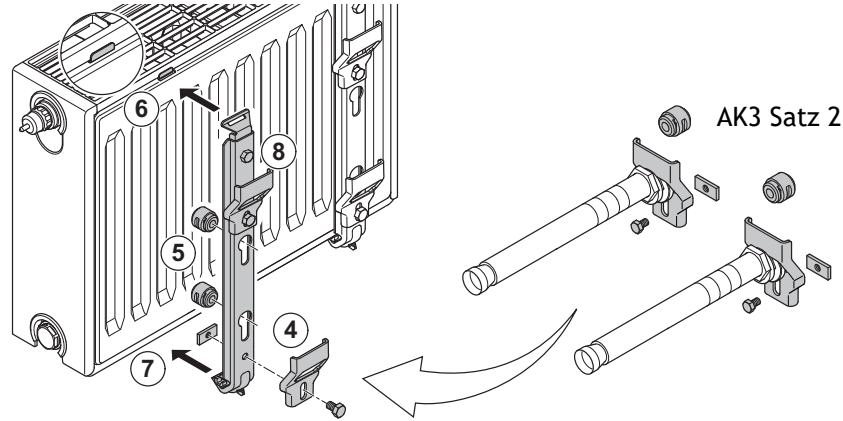

3. Abstandsschraube der Schnellkonsole entfernen.
4. Einhängelasche des AK3-Satzes gemäß *Abb. 1* an der Schnellkonsole montieren.
5. Verschiebesicherungen des AK3-Satzes gemäß *Abb. 1* in die Schlüssel-lochausschnitte einer oder beider äußeren Schnellkonsolen schieben.

**i** Hinweis: Die Montage in einer der äußeren Schnellkonsolen pro Heizkörper ist ausreichend für das Erreichen der Anforderungsklasse 3 nach VDI 6036.

**i** Hinweis: Aufgrund der Verschiebesicherung ist eine seitliche Verschiebung der Schnellkonsole nur um  $\pm 2,5$  mm möglich.

6. Oberen Haken der Schnellkonsole in die Kralle einsetzen.
7. Schnellkonsole nach unten ziehen und an der unteren Kante einhaken.
8. Sechskantschraube anziehen..

Abb. 2: Montage der Exzenterscheiben

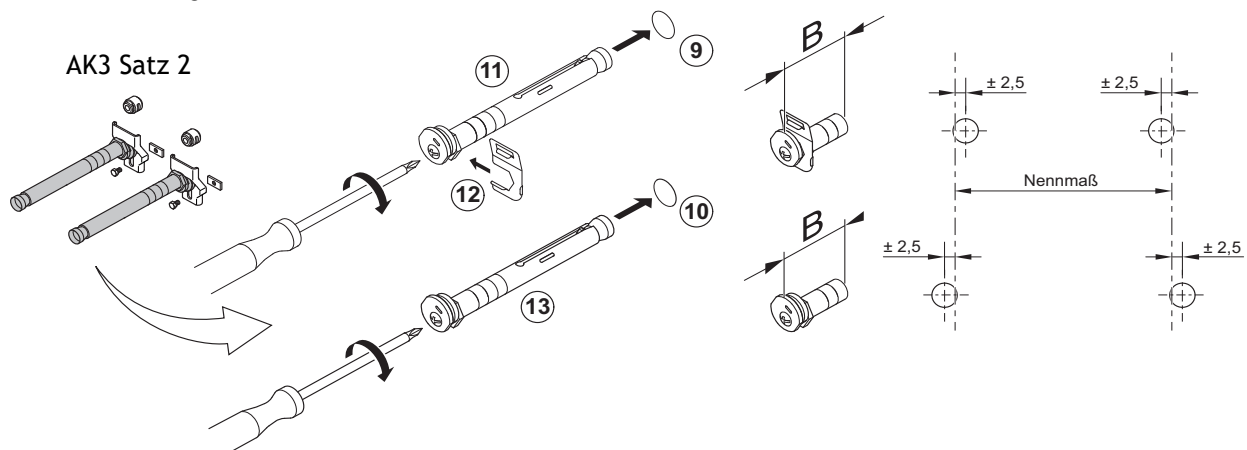

9. Obere 2 Bohrungen mit  $\varnothing = 18$  mm in die Wand bohren, an der der Heizkörper montiert werden soll (Abstände siehe *Abb. 4*).
10. Zwei zusätzliche Bohrungen mit  $\varnothing = 18$  mm unterhalb der oberen Bohrungen erstellen (Abstände siehe *Abb. 4*).

**i** Hinweis: Der horizontale Abstand der Bohrungen darf maximal  $\pm 5$  mm vom Nennmaß abweichen; die beiden Bohrungen einer Bohrkonsolenscheibe dürfen horizontal nur  $\pm 2,5$  mm vom Nennmaß abweichen.

11. Obere Bohrkonsolen (Lieferumfang MultiFix<sup>B</sup>) gemäß *Abb. 2* mit einem Kreuzschraubendreher in den Bohrungen befestigen.

12. Aushebesicherungen auf die oberen Bohrkonsolen schieben.

13. Untere Bohrkonsolen (Lieferumfang AK3-Satz) gemäß *Abb. 2* mit einem Kreuzschraubendreher in den Bohrungen befestigen.

Abb. 3: Montage des Heizkörpers

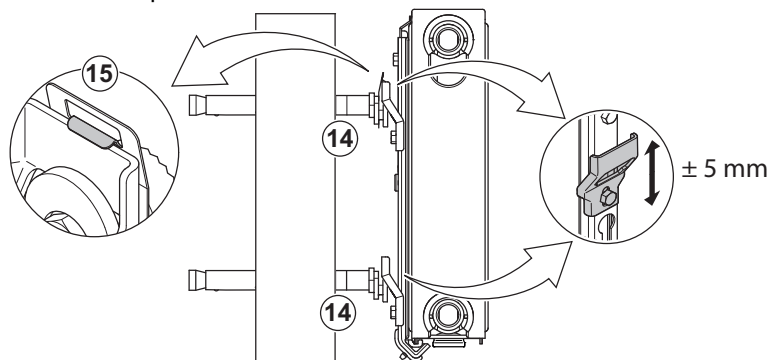

14. Heizkörper mit den Einhängelaschen der Schnellkonsolen auf die Bohrkonsolen aufsetzen.



Hinweis: Durch Lösen der Sechskantschrauben können die Einhängelaschen um jeweils 5 mm nach oben oder unten bewegt werden (siehe Abb. 3).

15. Haken der Aushebesicherungen über den oberen Einhängelaschen einrasten lassen.



Hinweis: Zur Demontage kann die Aushebesicherung mit einem Schraubendreher von oben entriegelt werden.

Abb. 4: Abstandsmaße

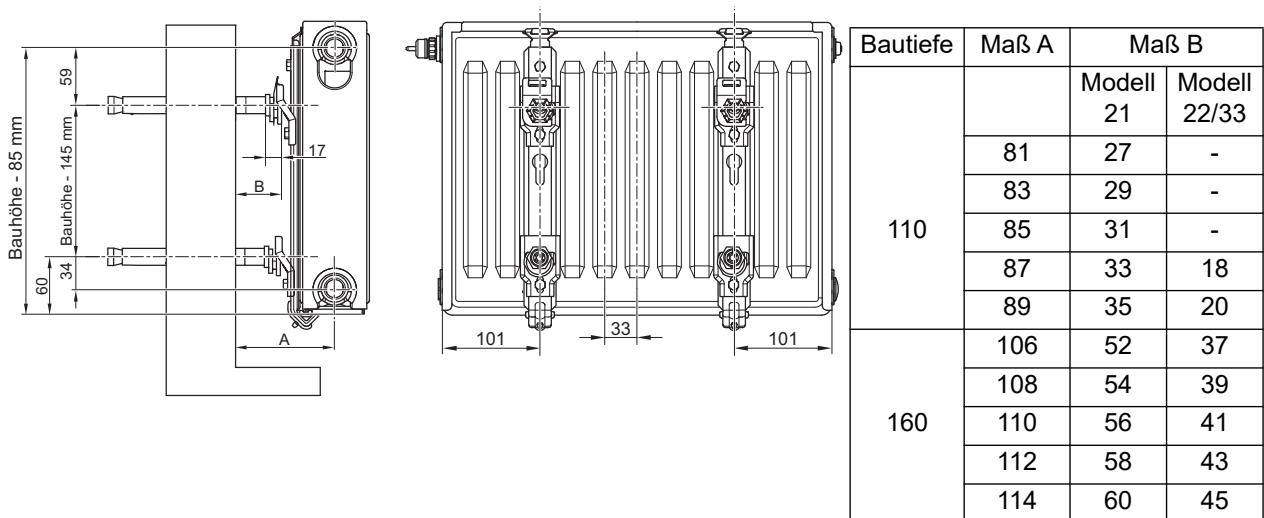

Tab. 1: Vorgeschriebene Konsolenbestückung nach Anforderungsklasse 3

Baulänge [mm]	zweireihige Heizkörper	Baulänge [mm]	dreireihige Heizkörper
400 - 1000	2	400 - 800	2
1100 - 1200	3	900	3
1300 - 1400	3	1000 - 1300	3
1600	4	1400	4
1800	4	1600	4
2100	5	1800	5
2400	5	2100	5
2700	6	2400	6
3000	7	2700	7
		3000	8